



Volvo Trucks. Driving Progress

# VOLVO FMX

PRODUCTOVERZICHT



VOLVO FMX

# Gemaakt voor uw uitdagingen.

**TANDEMSTEL VAN 38 TON.**  
Voor een hoog laadvermogen.

**EFFICIËNTE ASSEN.**  
Passen perfect voor een ruim aantal toepassingen.



**RUIIME CABINE.**  
Tot 1 m<sup>3</sup> meer binnenruimte.

**ASLASTINDICATOR.**  
Gebruik binnen de grenzen.

**I-SEE.**  
Kent elke heuvel om brandstof te besparen.

**VERBETERDE AERODYNAMICA.**  
Gestroomlijndere en aansluitendere vormen.

**ALTIJD VERBONDEN.**  
Communiqueert vanop afstand met de werkplaats.

**MOTORREM EN HYDRAULISCHE RETARDER.**  
Verminderen de slijtage op de wielremmen.

**VOLVO DYNAMIC STEERING.**  
Stabiliteit, controle en minder belasting.

**MAXIMAAL 540 PK.**  
Vermogen voor zware opdrachten.

**I-SHIFT MET KRUIPVERSNELLINGEN.**  
Uitstekend startvermogen en volledige controle bij lage snelheden.

# Kenmerken buitenkant.



**ROBUUST DAKLUIK.**

Voor zwaar gebruik in veeleisende omgevingen.

**BESCHERMING VAN HET CABINEDAK.**

Voor veeleisende omgevingen.

**EXTRA LAGE CABINES BESCHIKBAAR.**

Dagcabine of slaapcabine.

**UITSTEKENDE ZICHTBAARHEID.**

Grote ruiten en een lage deurlijn.

**NIEUW VOLVO-LOGO.**

Voor een iconische look.

**DODEHOEKCAMERA.**

Dekt gebieden dicht bij het voertuig.

**VLOT IN- EN UITSTAPPEN.**

Verbeterde ergonomische instaptrede.

**BESTURING VANOP AFSTAND.**

Gebruikt Volvo Dynamic Steering om het voertuig van buiten de cabine te besturen.

**GOED BESCHERMDE KOPLAMPEN.**

Klaar voor extreme omstandigheden.

**AFSLEEPOOG.**

Kan tot 32 ton trekken.

**BESCHERMINGSPLAAT.**

Bescherm het motoroliecarter en andere essentiële onderdelen.

**ZWARE STALEN BUMPER.**

Gemaakt van staal en klaar voor veeleisend gebruik.

**MEER BELASTING OP DE ASSEN.**

Luchtgeveerde vooras kan tot 10 ton dragen.



# Buitenafwerking.

*Keuze uit honderden kleuren naargelang uw smaak en praktische behoeften.  
Voor meer informatie over de mogelijkheden voor buitenafwerking,  
gebruik de Volvo Truck Builder op [www.volvotrucks.be](http://www.volvotrucks.be)*



**AFWERKING VAN DE VOLVO FMX.** Verkrijgbaar met een zwarte grille en grijze bumper, spiegels en andere details. Alleen de carrosserie is gespoten.

# Kenmerken interieur.

## VERSTELBAAR STUUR MET KANTELBARE STUURKOLOM.

Voor de perfecte rijpositie.

## BEDIENING OP HET STUUR.

Maakt het eenvoudiger om de handen aan het stuur en de ogen op de weg te houden.

## LAGE DEURLIJN.

Verbeterde zichtbaarheid.

## LUXE BESTUURDEURSZETEL.

Altijd comfortabel zitten.





**DIGITAAL INSTRUMENTENPANEEL.**

Volledig dynamisch en presenteert informatie op basis van de rij situatie.

**SECUNDAIR DASHBOARDSCHERM VAN NEGEN INCH ALS OPTIE.**

Media, camera's en voertuigfuncties bedienen.

**BEDIENING TRACTIEHULPMIDDELEN.**

Intuïtieve bediening van de tractie hulpmiddelen met uitstekende feedback op het instrumentenpaneel.

**VERBETERDE VERSNELLINGSPOOK.**

Geïntegreerd en met verbeterde ergonomie.



# Binnenafwerking.

*Kies uit drie uitrustingsniveaus: Robuust, Dynamisch en Progressief - zie beschrijving hieronder. Bovendien kunt u kiezen uit een ruim aantal kleuren. U vindt er zeker iets naar uw zin. Voor meer informatie over de verschillende binnenafwerkingen, gebruik de Volvo Truck Builder op [www.volvotrucks.be](http://www.volvotrucks.be)*



**ROBUUSTE AFWERKING.** Bekleding in vinyl. Rubberen matten in Raven.



**DYNAMISCHE AFWERKING.** Bekleding in textiel. Rubberen matten in Raven.



**PROGRESSIEVE AFWERKING.** Bekleding in velours of leer. Rubberen matten in Raven.

# Cabinespecificaties.

LAGE DAGCABINE



DAGCABINE



LAGE SLAAPCABINE

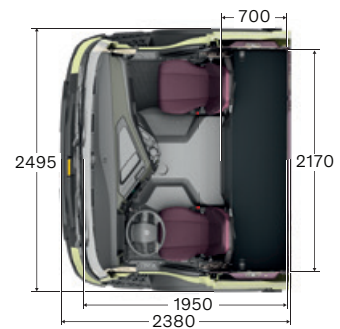
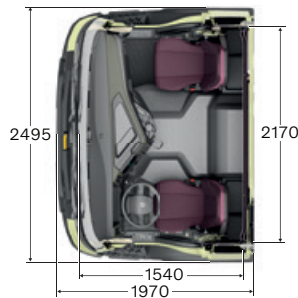
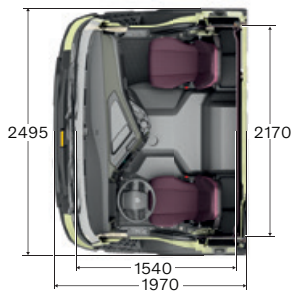
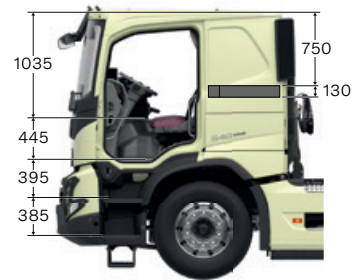

SLAAPCABINE

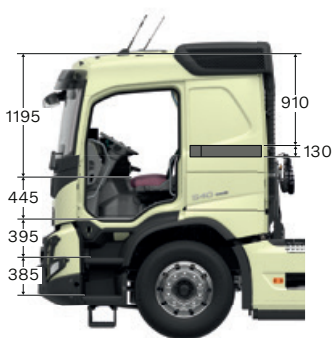

GLOBETROTTER-CABINE

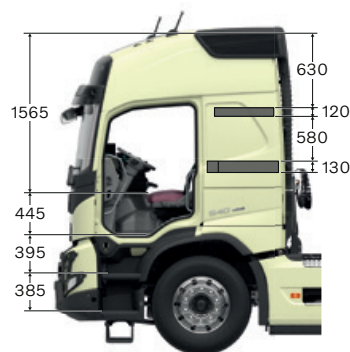

MANSCHAPPENCABINE

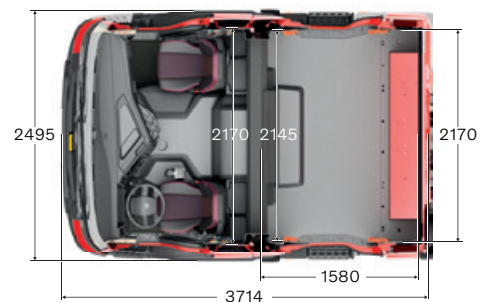
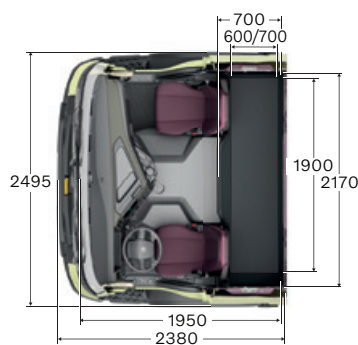
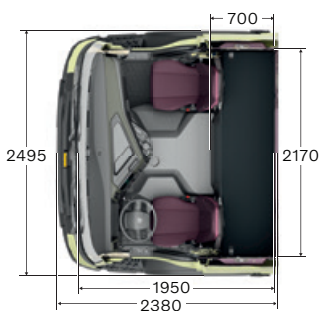



# Chassis.



**TOT ACHT CAMERA'S.**  
Geoptimaliseerde zichtbaarheid rondom het voertuig voor elke toepassing.

**VERBONDEN CARROSSERIE.**  
Efficiënt gebruik van de capaciteit van de carrosserie.

**CARROSSERIEBOUW WAS NOG NOOIT ZO EENVOUDIG.**  
Direct af fabriek gebouwd.

**ASLASTINDICATOR.**  
Gebruik binnen de grenzen.

**TANDEMSTEL VAN 38 TON.**  
Voor zware toepassingen.

**AGM-BATTERIJ.**  
Verbeterde batterijprestaties.

**EBS STANDAARD OP TROMMELREMMEN.**  
Verbeterde remprecisie.

**ACHTERUITRIJCAMERA.**  
Voor precisie en veiligheid.

**OPVOLGING VAN BANDENSPANNING.**  
Lager brandstofverbruik en minder bandenslijtage bij de juiste bandenspanning.

**GROTERE STUURHOEKEN.**  
Beter manoeuvreerbaarheid en minder bandenslijtage.

# Aandrijflijn.

## Motoren

| 11 LITER         | Maximaal vermogen          | Maximaal koppel             |
|------------------|----------------------------|-----------------------------|
| D11K330 (251 kW) | 330 pk bij 1700–1800 t/min | 1600 Nm bij 950–1400 t/min  |
| D11K380 (285 kW) | 380 pk bij 1700–1800 t/min | 1800 Nm bij 950–1400 t/min  |
| D11K430 (323 kW) | 430 pk bij 1700–1800 t/min | 2050 Nm bij 1050–1400 t/min |
| D11K460 (345 kW) | 460 pk bij 1700–1800 t/min | 2200 Nm bij 1050–1400 t/min |

| 13 LITER         | Maximaal vermogen          | Maximaal koppel             |
|------------------|----------------------------|-----------------------------|
| D13K420 (315 kW) | 420 pk bij 1400–1800 t/min | 2100 Nm bij 860–1400 t/min  |
| D13K460 (345 kW) | 460 pk bij 1400–1800 t/min | 2300 Nm bij 900–1400 t/min  |
| D13K500 (375 kW) | 500 pk bij 1400–1800 t/min | 2500 Nm bij 980–1270 t/min  |
| D13K540 (405 kW) | 540 pk bij 1450–1800 t/min | 2600 Nm bij 1000–1460 t/min |

## Versnellingsbakken

### I-SHIFT

Automatisch schakelende splitter/range-versnellingsbak met 12 versnellingen. Met de uitvoering met kruipversnellingen kunt u langzaam rijden met volledige controle over het vermogen.

| Type                | Hoogste versnelling | Motorkoppel (Nm) | Maximaal treingewicht (ton) |
|---------------------|---------------------|------------------|-----------------------------|
| AT2412F             | Direct              | 2400             | 44                          |
| AT2612F             | Direct              | 2600             | 100                         |
| ATO2612F            | Overdrive           | 2600             | 100                         |
| SPO2812 Dual Clutch | Overdrive           | 2800             | 80                          |

### POWERTRONIC

Volautomatische versnellingsbak met koppelmvormer en oliekoeler. Schakelt zonder vermogensverlies.

| Type   | Hoogste versnelling | Motorkoppel (Nm) | Maximaal treingewicht (ton) |
|--------|---------------------|------------------|-----------------------------|
| PT2106 | Direct              | 2100             | 44                          |
| PT2606 | Direct              | 2600             | 60                          |

Bepaalde uitvoeringen zijn mogelijk alleen verkrijgbaar als optie of accessoire en kunnen, in overeenstemming met de nationale wetgeving, per land verschillen. Neem voor meer gedetailleerde informatie contact op met uw Volvo Trucks-dealer. De kleuren kunnen afwijken van de werkelijke kleuren als gevolg van beperkingen in het drukproces. Wij behouden ons het recht voor om productspecificaties zonder voorafgaande kennisgeving te wijzigen.

Meer informatie om uw nieuw voertuig samen te stellen, vindt u op [volvotrucks.be](http://volvotrucks.be)



**VOLVO**

Volvo Truck Corporation  
volvotrucks.com