



Volvo Trucks. Driving Progress

VOLVO FM

PRODUCTOVERZICHT



VOLVO FM

De comfortabele mobiele werkplek.

EXTRA LAGE CABINES BESCHIKBAAR.
Dagcabine of slaapcabine.

VERBETERDE AERODYNAMICA.
Gestroomlijndere en aansluitendere vormen..

EFFICIËNTE AANDRIJFLIJNEN.
Haal het maximum uit uw brandstof.

I-SEE.
Kent elke heuvel om brandstof te besparen.

I-SHIFT DUAL CLUTCH.
Soepel accelereren zonder onderbreking in het koppel.

VOLVO DYNAMIC STEERING.
Stabiliteit, controle en minder belasting.

EFFICIËNTE ASSEN.
Passen perfect voor een ruim aantal toepassingen.





BESTUURDERSONDERSTEUNING.

Back-up voor veiligheid indien nodig.

VERKEERSBORDHERKENNING.

Houd u aan de maximumsnelheid.

ADAPTIVE CRUISE CONTROL MET STOP & GO.

Voor een ontspannen rit, zelfs in druk verkeer.

MOTORREM EN HYDRAULISCHE RETARDER.

Verminderen de slijtage op de wielremmen.

ALTIJD VERBONDEN.

Communiqueert vanop afstand met de werkplaats.

Kenmerken buitenkant.

RUIME CABINE.

Tot 1 m³ meer binnenruimte.

VERBETERDE SPIEGELS.

Geweldige zichtbaarheid, moderne look.

DODEHOEKCAMERA.

Dekt gebieden dicht bij het voertuig.

NIEUW VOLVO-LOGO.

Voor een iconische look.

VERBETERDE AERODYNAMICA.

Gestroomlijndere vormen om brandstof te besparen.

VERBETERDE KOPLAMPEN.

Keuze tussen LED of halogeen.





UITSTEKENDE ZICHTBAARHEID.

Grote ruiten en een lage deurlijn.

BESTURING VANOP AFSTAND.

Gebruikt Volvo Dynamic Steering om het voertuig van buiten de cabine te besturen.

VLOT IN- EN UITSTAPPEN.

Verbeterde ergonomische instaptrede.

RECHTE LANGSLIGGERS.

Eenvoudig aan te passen voor specifieke behoeften.

ASSEN VOOR ELKE TOEPASSING.

Twee tot vijf assen, waaronder één of twee aangedreven.

MEER BELASTING OP DE ASSEN.

Luchtgeveerde voorassen kunnen tot 10 ton dragen.



Buitenafwerkingen.

Kies tussen twee verschillende buitenafwerkingen en honderden kleuren op basis van uw smaak en praktische behoeften. Voor meer informatie over de verschillende buitenafwerkingen, gebruik de Volvo Truck Builder op www.volvotrucks.be



BASISAFWERKING. Deze afwerking wordt geleverd met een zwarte grille en een grijze bumper, spiegels en andere details. Alleen de cabine is gespoten.



VERBETERDE AFWERKING. Bumpers, spiegels enz. zijn allemaal gespoten in de carrosseriekleur. Grijze grille. Aluminium details op instaptrede.

Kenmerken interieur.

DRIE AFWERKINGSNIVEAUS.

Voor uw behoeften.

VERSTELBAAR STUUR MET KANTELBARE STUURKOLOM.

Voor de perfecte rijpositie.

BEDIENING OP HET STUUR.

Maakt het eenvoudiger om de handen aan het stuur en de ogen op de weg te houden.

LAGE DEURLIJK.

Verbeterde zichtbaarheid.

LUXE BESTUURDESZETEL.

Altijd comfortabel zitten.



The image shows the interior of a car, focusing on the dashboard and steering wheel. The steering wheel is on the left, and the dashboard features a digital instrument cluster on the left and a central infotainment screen. The infotainment screen displays a music player interface with the song 'Mono Mind - Mite-Melter' and a 'Join iPhone' button. Below the screen are physical buttons for media and climate control. The overall lighting is dim, highlighting the illuminated displays and buttons.

DIGITAAL INSTRUMENTENPANEEL.

Volledig dynamisch en presenteert informatie op basis van de rij situatie.

SECUNDAIR DASHBOARDSCHERM VAN NEGEN INCH.

Media, camera's en voertuigfuncties bedienen.

BEDIENING TRACTIEHULPMIDDELEN.

Intuïtieve bediening van de tractiehulpmiddelen met uitstekende feedback op het instrumentenpaneel.

VERBETERDE VERSNELLINGSPOOK.

Geïntegreerd en met verbeterde ergonomie.

MEER OPBERGRUIMTE.

Tot 340 liter meer volume.



Binnenafwerking.

Kies uit drie uitrustingsniveaus: Robuust, Dynamisch en Progressief - zie beschrijving hieronder. Bovendien kunt u kiezen uit een ruim aantal kleuren. U vindt er zeker iets naar uw zin. Voor meer informatie over de verschillende binnenafwerkingen, gebruik de Volvo Truck Builder op www.volvotrucks.be



ROBUUSTE AFWERKING. Bekleding in vinyl, rubberen matten in Raven, afwerking in Cross Line en metalen sierlijsten.



DYNAMISCHE AFWERKING. Bekleding in textiel. Rubberen matten in Raven, afwerking in Cross Line en metalen sierlijsten.



PROGRESSIEVE AFWERKING. Bekleding in velours of leer. Rubberen matten in Raven, sierlijsten in Dark Skylark en sierlijsten in Satin Chrome.

Cabinespecificaties.

LAGE DAGCABINE

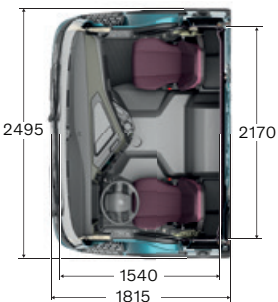

DAGCABINE

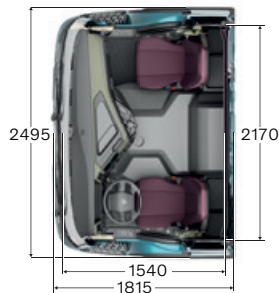

LAGE SLAAPCABINE

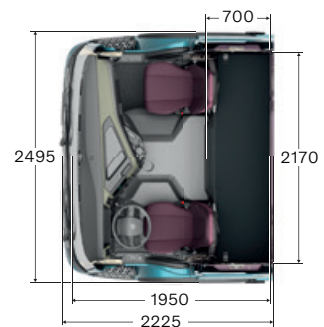
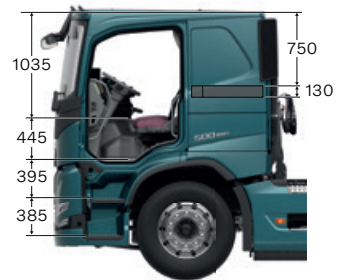

SLAAPCABINE

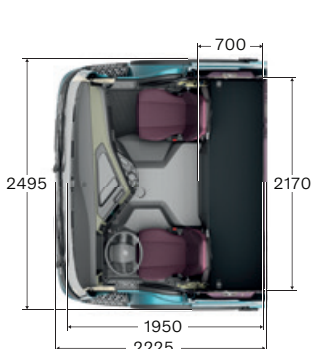
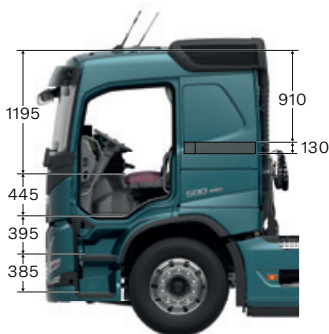

GLOBETROTTER-CABINE

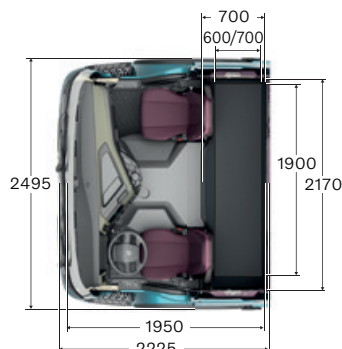

MANSCHAPPENCABINE

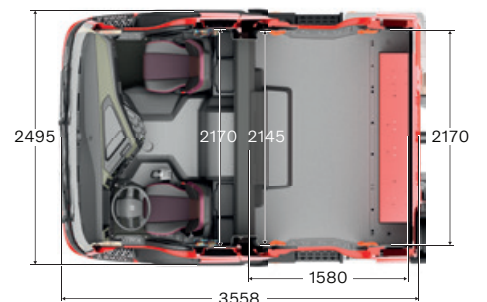



Chassis.



TOT ACHT CAMERA'S.

Geoptimaliseerde zichtbaarheid rondom het voertuig voor elke toepassing.

VERBONDEN CARROSSERIE.

Efficiënt gebruik van de capaciteit van de carrosserie.

CARROSSERIEBOUW WAS NOG NOOIT ZO EENVOUDIG.

Direct af fabriek gebouwd.

VOLVO BODYBUILDER INSTRUCTIONS.

Gegarandeerde kwaliteit en kortere doorlooptijden.

LICHTGEWICHT CHASSIS.

Voor meer laadvermogen.

ASLASTINDICATOR.

Gebruik binnen de grenzen.

AGM-BATTERIJ.

Verbeterde batterijprestaties.

DUBBELE BATTERIJEN.

Vermogen voor apparatuur in de cabine en startvermogen.

ACHTERUITRIJCAMERA.

Voor precisie en veiligheid.

OPVOLGING VAN BANDENSPANNING.

Lager brandstofverbruik en minder bandenslijtage bij de juiste bandenspanning.

GROTERE STUURHOEKEN.

Betere manoeuvreerbaarheid en minder bandenslijtage.

Aandrijflijn.

Motoren

11 LITER	Maximaal vermogen	Maximaal koppel
D11K330 (251 kW)	330 pk bij 1700–1800 t/min	1600 Nm bij 950–1400 t/min
D11K380 (285 kW)	380 pk bij 1700–1800 t/min	1800 Nm bij 950–1400 t/min
D11K430 (323 kW)	430 pk bij 1700–1800 t/min	2050 Nm bij 1050–1400 t/min
D11K460 (345 kW)	460 pk bij 1700–1800 t/min	2200 Nm bij 1050–1400 t/min

13 LITER	Maximaal vermogen	Maximaal koppel
D13K420 (315 kW)	420 pk bij 1400–1800 t/min	2100 Nm bij 860–1400 t/min
D13K460 (345 kW)	460 pk bij 1400–1800 t/min	2300 Nm bij 900–1400 t/min
D13K500 (375 kW)	500 pk bij 1400–1800 t/min	2500 Nm bij 980–1270 t/min
G13C420 (315 kW) op gas	420 pk bij 1400–1800 t/min	2100 Nm bij 1000–1400 t/min
G13C460 (345 kW) op gas	460 pk bij 1700–1800 t/min	2300 Nm bij 1050–1400 t/min

Versnellingsbakken

I-SHIFT

Automatisch schakelende splitter/range-versnellingsbak met 12 versnellingen. De uitvoering met dubbele koppeling (SPO2812) zorgt voor snel en comfortabel schakelen zonder dat er kracht verloren gaat en zonder dat de overgang merkbaar is. Met de uitvoering met kruipversnellingen kunt u langzaam rijden met volledige controle over het vermogen.

Type	Hoogste versnelling	Motorkoppel (Nm)	Maximaal treingewicht (ton)
AT2412F	Direct	2400	44
AT2612F	Direct	2600	100
ATO2612F	Overdrive	2600	100
SPO2812 Dual Clutch	Overdrive	2800	80

POWERTRONIC

Volautomatische versnellingsbak met koppelmvormer en oliekoeler. Schakelt zonder vermogensverlies.

Type	Hoogste versnelling	Motorkoppel (Nm)	Maximaal treingewicht (ton)
PT2106	Direct	2100	44
PT2606	Direct	2600	60

Bepaalde uitvoeringen zijn mogelijk alleen verkrijgbaar als optie of accessoire en kunnen, in overeenstemming met de nationale wetgeving, per land verschillen. Neem voor meer gedetailleerde informatie contact op met uw Volvo Trucks-dealer. De kleuren kunnen afwijken van de werkelijke kleuren als gevolg van beperkingen in het drukproces. Wij behouden ons het recht voor om productspecificaties zonder voorafgaande kennisgeving te wijzigen.

Meer informatie om uw nieuw voertuig samen te stellen, vindt u op volvotrucks.be



VOLVO

Volvo Truck Corporation
volvotrucks.com